

# 中学生た - 3 リーグ戦

## 第 024 パート

No	チーム名	066	067	068	069	勝 - 敗	順位
066	中野 (平野中)	♥	21 27 10	21 13 10	21 24 14	3 - 0	1
067	阿部千夏 (井堀クラブ)	10 22 21	♥	9 24 21	22 13 20	1 - 2	3
068	渡辺 (大野城南)	10 14 21	21 24 29	♥	22 28 20	2 - 1	2
069	吉田 創 (平野中)	14 24 11	20 13 22	20 26 22	♥	0 - 3	4

## 第 025 パート

No	チーム名	070	071	072	073	勝 - 敗	順位
070	高橋隆盛 (那珂川南 Jr.)	♥	29	21 13 6	18 24 3 21	2 - 1	2
071	尾野 (平野中)	29	♥	244	137	-	
072	大出 (平野中)	6 13 21	244	♥	5 30 21	1 - 2	3
073	宮崎虎太郎 (須恵 Jr.)	21 24 3 18	137	21 30 5	♥	3 - 0	1

### ☆中学たまご-3 決勝トーナメント☆

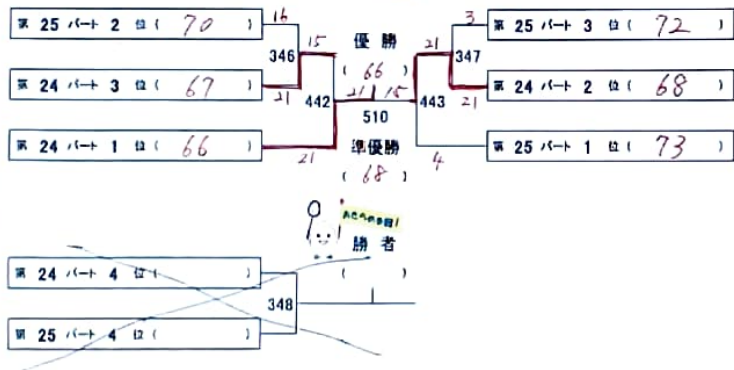

# 6 年 以下 び A - 1 リーグ 戦

## 第 028 パート

No	チーム名	074	075	076	勝 - 敗	順位
074	谷石陽葵 (北九州北*リッパ)	♥	21 22 12	21 13 16	2 - 0	1
075	伊藤夏佳 (百道 Jr.)	12 21 21	♥	8 27 5 21	0 - 2	3
076	山本創真 (あたごBC)	16 13 8 21	21 24 8	♥	1 - 1	2

## 第 029 パート

No	チーム名	077	078	079	勝 - 敗	順位
077	清水 (JBCプラム)	♥	23 22 21	15 13 21	1 - 1	3
078	高塚 奏希 (井堀クラブ)	21 32 23	♥	21 24 6 19	1 - 1	1
079	村上莉愛 (シャトルハワス)	21 16 15	17 24 6 21	♥	1 - 1	2

## 第 030 パート

No	チーム名	080	081	082	勝 - 敗	順位
080	野口由莉衣 (シャトルハワス)	♥	10 34 21	21 16 9	1 - 1	2
081	永田湊斗 (能古 Jr.)	21 23 10	♥	21 24 7 11	2 - 0	1
082	梶栗陽仁 (須恵 Jr.)	9 14 0 21	11 24 7 21	♥	0 - 2	3

### ☆6年以下びよこA-1 決勝トーナメント☆

